

## 仕様書

### 【仕様】

商品名	HD-SDIカメラ
型式	SCBHD-1000
カメラ部	
撮像素子	1/3型プログレッシブCMOSセンサー
有効画素数	約200万画素、1920（水平）×1080（垂直）
映像出力	800mVp-p 75Ω
SDI規格	HD-SDI (SMPTE 292M)
テレビジョン方式	NTSC方式
D-WDR	128倍
最低被写体照度	0.3 lx (F=1.2)
ホワイトバランス	ATW/AWC/MANUAL/INDOOR/OUTDOOR
デジタルノイズリダクション	3DNR/2DNR/LEVEL/SMART NR
画像補正	WDR(HIGH/MIDDLE/LOW/OFF)/BLC/HLC/OFF
電子シャッター	AUTO:1/60~1/50,000秒 MANUAL:OFF(1/30)、1/60、FLK、1/250~1/50,000秒
電子感度アップ	最大60倍
フリッカーレス	1/100秒
AGC	HIGH/MIDDLE/LOW/OFF
モーション検知	ON/OFF (3ゾーン)
デイナイト	Color/B&W/Auto/EXTERNAL
プライバシーマスク	ON/OFF (8箇所)
画像反転	あり
デジタルズーム	最大64倍
レンズ部	
レンズマウント	CSマウント

## 仕様書

一般仕様	
電源	専用カメラ駆動ユニットより供給またはDC12V（併用不可）
消費電力	2.5W（最大）
使用温度範囲	-10°C～+50°C
使用湿度範囲	20%～80%RH（結露なきこと）
外形寸法	W62×H56×D120 mm（突起部含まず）
質量	約 350g
材質	アルミニウム
付属品	取扱説明書、安全上のご注意、保証書、 カメラマウント、カメラマウント取付用M2.5X3ネジ×2

### 【外形寸法図】

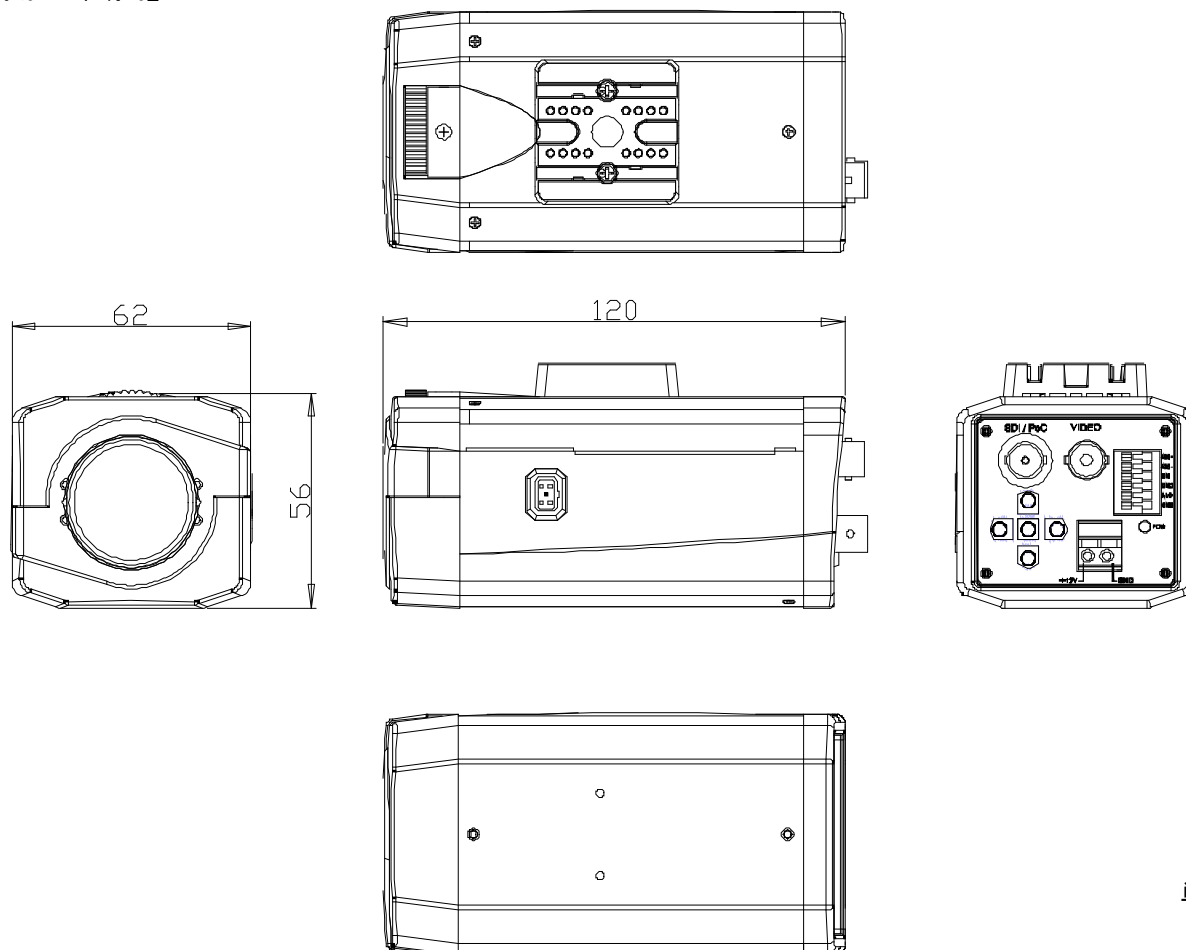

単位: mm

製品の仕様および外観は、予告なく変更することがあります。